

Moteur

- Moteur livré (voir tarif)
- Mono-commande à distance marche avant sur barre
- Tableau de bord dans le cockpit
- Pneus de protection du tableau de bord
- Tableau bord : compte-tours, manomètre de pression d'huile, thermomètre de température d'eau, voltmètre de charge des batteries, horamètre, jauge à carburant
- Batterie 160 A/H
- Isolation phonique par mousse
- Hélice tripalme fixe (MAXPROP en option)
- Ventilation électrique
- Vanne quart de tour d'aspiration d'eau de mer et filtre
- Echangeur d'eau douce
- Ballon d'eau chaude atelée sur moteur
- Filtre à carburant.

Gouvernail

- Gouvernail polyester avec structures inox soudées à la meche
- Mèche pleine en inox Ø 80 mm
- Gouvernail à 2 paliers auto-alignants (bagues souples élastomère)

En outre sont livrés

- Lest fonte avec bulbe traité Epoxy
- Manuel d'entretien
- Tuyau eau chaude rigide
- L'alimentation d'eau se fait par tuyaux alimentaires rigides
- Toutes les évacuations des eaux usées se font par tuyaux PVC armé
- Quintreau électrique
- 3 manivelles de vintah
- Sétron suspendu à profil elliptique à l'arrière du skeg

Options

- Part teak
- Version propriétaire 3 cabines
- Version propriétaire arrière
- Version propriétaire avant
- Version 2 cabines
- Version 4 cabines
- Cannage barre à roue
- Anti-fouling
- Tand de soleil
- Cabriolet
- Bimini
- Chargeur de quai
- Batterie supplémentaire 160 A/H
- Frigo/boat
- Hélice max prop
- Groupe électrogène 3,50 KVA
- Groupe électrogène 6 KVA
- Climatisation (1 ou 2 unités)
- Dessalinisateur
- Chauffage
- Plote AUTOHELM ST 7000
- Carre aluminium écrit
- Grecement de spi + tangon
- Accastillage pont spi
- Spi triradial
- Spi asymétrique triradial

Construction.

Plus sûre, plus résistante, la coque du SUN ODYSSEY 47 est construite en stratifié de verre/Kevlar : l'ARAMAT K, ni chargé, ni projeté.

Jeanneau recommande **MOTUL**

Cachet distributeur

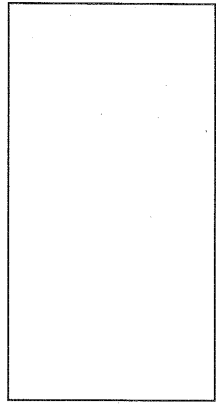

BP 83, 95503 Les Herbiers Cedex, France, Tél. 51.64.20.20, Telex: Jeaneup 711 981 F, Fax: 51.67.37.65

Descriptif Technique 11/91

Caractéristiques

Longueur hors tout	: 14,40 m
Longueur coque	: 14,00 m
Longueur flottaison	: 11,70 m
Largeur hors tout	: 4,45 m
Bau flottaison	: 3,55 m
Poids	: 12 t.
Poids lest quillard	: 4370 kg
Tirant d'eau quillard	: 2,10 m
Tirant d'eau quille courbe	: 2,10 m
Tirant d'air (sans mat, avec winches & balcons)	: 1,50 / 1,60 m
Tirant d'air (avec mat)	: 2,10 m
avec winches & balcons)	: 19,00 m
Capacité carburant	: 210 l.
Capacité eau	: 580 l.
Capacité froid	: 236 l.
Cabines	: 2/3/4
Couchettes	: 6/8/10
Homologation	: 1 ^{er}

Volume

Grand-voile	: 44,30 m²
Genois entrouleur	: 68,10 m²
Spi asymétrique	: 148 m²

Architecte : Philippe BRIAND
Décorateur : ANDREW WINCH DESIGNS

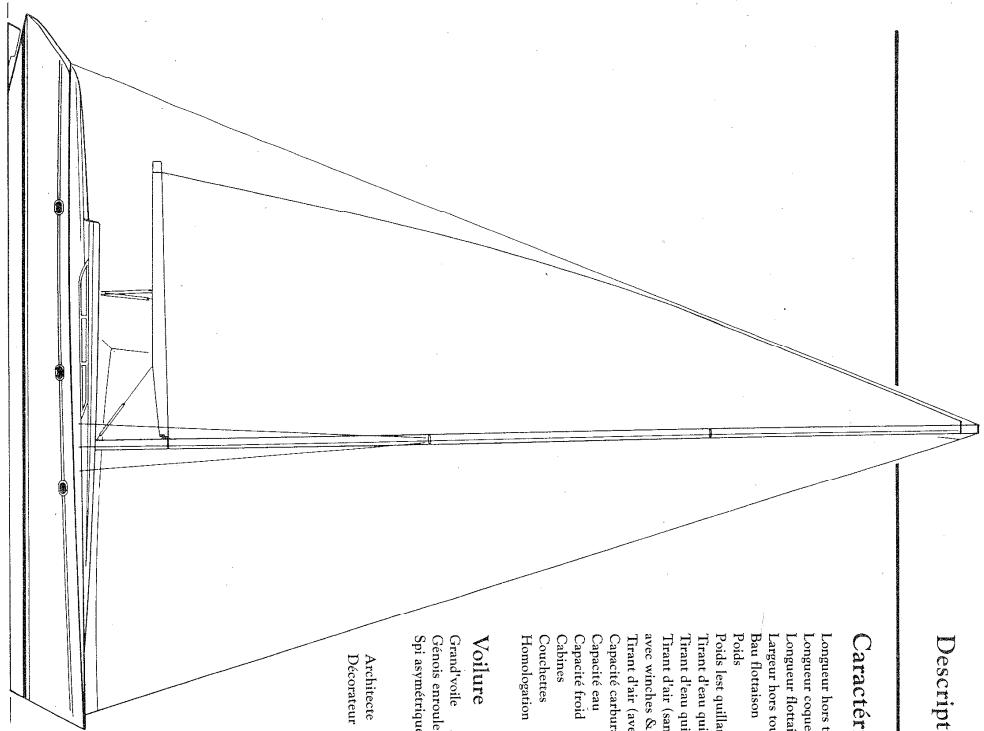

Carré

- Siège ergonomique ceinturant la table
- Banquette centrale avec bar
- 1 rampe d'éclairage en tube néon sous banquette centrale (voiliers)
- Coussins et dossiers avec housses tissus, amovibles
- Épaisseur des coussins 12 cm
- Table avec feutre permettant de faire un couchage double 0,80 m x 1,38 m
- Coffres closés sous les banquettes
- Vaijrage coque, lattes de teck massif
- Vaijrage platond, tissu mailletrable clair
- 3 hublots de coque ouvrants avec rideau 0,32 m x 0,12 m
- 1 panneau de pont ouvrant avec sote de nuit 0,52 m x 0,52 m
- Virrage de roof avec rideaux
- Main courante en teck massif longeant les hublots fixes
- Haut-parleurs encastrés
- 2 spots halogènes à flanc de coque à bord
- 4 plafonniers halogènes avec doubles commandes
- Emplacement poste de télévision et magnéscope dans placard habord avec 1 prise TV, 1 prise 12 V, 1 prise 220 V
- Chauf-eau
- 1 ramasse-miettes dans le plancher
- 1 groupe d'eau sous pression
- Plancher teck rainé avec de nombreuses trappes permettant l'accès au fond du bateau et des réservoirs
- 1 tiroir de rangement dans la cuisine
- Barrage en teck du platond
- Hauteur sous barrots 1,91 m

Cuisine

- Disposition à tribord à l'opposé du carré
- Meuble de cuisine traité en teck et laminié crème pour le plan de travail
- 2 éviers ronds Ø 0,30 m
- Robinet mitigeur eau chaude et froide sous pression
- Robinet eau de mer et eau douce par pompe à pied séparée avec vanne 3 voies
- Placard à glissière au-dessus des éviers et 2 rangements avec tablette
- 2 couvercles d'évier dont 1 faisant planche à découper
- 2 tubes fluorescents
- Cuisine 2 feux avec four et sécurité
- Cassinière montée sur carcan avec blocage
- Tablette esamontable sur la gazinière en laminié blanc
- 1 placard de rangement sous évier avec poubelle, 3 tiroirs dont 1 avec panier à fil
- Glaçière réfrigérée 136 l avec évaporateur et panier de rangement
- Glaçière 100 l pourvu faire conservateur
- Évacuation dans chaque glaçière
- 2 portes de glaçière dont une amovible
- Placard à glissière au-dessus du réfrigérateur
- Vaijrage coque, lattes de teck massif autour du hublot
- 2 prises 12 V polaires
- Hauteur sous barrots 1,90 m

Table à cartes

- Dimensions 0,57 m x 0,84 m
- Spot de lecture orientable
- Panneau pour encastrer les appareils de navigation
- Fourre-tout
- Bibliothèque avec targe
- Rangement sous la table à cartes

- Siège navigateur galilé en teck avec coussin
- Lecteur de cassettes stéréo
- Rangement console avec tablette pour emplacement radar et instruments de navigation
- Rangement pour les cartes

Tableau électrique

- Tableau monté sur porte avec charnières
- 20 disjoncteurs magnéto-thermiques 12 V pour chaque fonction électrique
- 3 disjoncteurs thermiques bi-polaires 220 V pour chauffe-eau, chargeur de batterie (option), prises 220 V
- 1 voltmètre 12 V avec interrupteur de sélection pour visualiser le voltage du parc batterie moteur ou du parc batterie bord ou du parc batterie électronique (option)
- 1 voltmètre 220 V
- 1 appentrière de charge avec 1 interrupteur de sélection pour visualiser la charge de l'alternateur ou la charge du 2^e alternateur (option) ou du chargeur (option)
- 1 appentrière de consommation
- 1 jauge électronique à affichage numérique indiquant la quantité d'eau cumulée des 3 réservoirs

Grande cabine arrière

- Lit double central + 2 fauteuils confort de chaque côté
- 1,50 m x 1,95 m
- Marchés avec housses tissus, amovibles
- Épaisseur des matras 12 cm
- 4 spots directionnels halogènes
- Meuble coffrage avec neon et 2 miroirs derrière la descente
- Vaijrage coque teck rainuré
- Vaijrage platond tissu mailletrable clair
- meuble placard à babord et tribord
- 1 meuble pendente à tribord
- 2 plafonniers halogènes
- 2 hublots de coque avec rideaux 0,34 m x 0,14 m
- 1 hublot de cockpit 0,34 m x 0,14 m
- 1 hublot de pont 0,20 m x 0,38 m
- Main courante au-dessus des placards, babord et tribord
- Tablettes au-dessus des placards, penderie, côtés du lit
- Équipets sous hublots de coque avec lumière d'ambiance
- Salle de bain privé
- Hauteur sous barrots 1,86 m

Salle de bain arrière

- Salle de bain avec accès direct à la cabine arrière et au carré
- Lavabo avec robinet d'eau froide et chaude sous pression
- 1 main courante inox ceinturant le lavabo
- Douche
- Rangement et miroir au-dessus du lavabo
- 1 tablette au-dessus des miroirs
- Porte serviettes
- Caillebotis polystyré sur receptracle de douche contremoult
- Hublot de pont ouvrant avec rideau 0,35 m x 0,20 m
- 1 virrage de roof
- WC marin avec pompe + abitant
- Rangement au-dessus des WC
- 2 néons diffusants de chaque côté du miroir
- 1 prise 12 V polaire
- 1 pompe d'évacuation des eaux usées
- 1 pompe de cale
- Hauteur sous barrots 1,88 m

Grément dormant

- Mat dérouleur et hôte laque blanc
- Mat double étage de barre de flèche
- Ridoir de pataras mécanique
- Rail de tangon
- Haubanage inox
- 1 étai Ø 9,6 mm
- 2 galbans avec ridoir Ø 12,00 mm
- 2 iners avec ridoir Ø 9,6 mm
- 2 bas hanbans arrières Ø 9,6 mm
- 2 bas hanbans avant Ø 9,6 mm
- 1 pataras Ø 9,6 mm
- Ridoirs inox fixés sur cadènes inox
- Enrouleur de génols (moteur électrique en option).

Grément courant

- 1 drisse de foc
- 1 drisse de grand-voile
- 1 balancine de bôme
- 1 halabas de bôme rigide
- 2 écoutes de génols
- 1 écoute de grand-voile
- Régéage chariot de foc
- Régéage chariot d'écoute de grand-voile.

Accastillage de spi (option)

- 2 écoutes avec moussqueton inox
- 1 drisse avec moussqueton à émerillon
- Hâlabas avec moussqueton inox
- Balancine avec moussqueton inox
- Tangon avec cloche
- 2 winches 2 vitesses sur écoute de spi.

Voiles

- 1 grand voile enrouleur
- 1 génols médium enrouleur
- Sacs à voiles

Winches de mâ enrouleur

- 1 winch 2 vitesses self tailing pour la drisse de foc et grand voile

Cockpit

- Siège du barreur, hane de cockpit et fond du cockpit en teck
- Coffre arrière habord profond avec réservoir carburant
- Coffre arrière tribord profond
- Logement pour une bouteille de gaz à habord
- Coffre pour autre rangement à tribord
- Coffre à hls sous le siège du barreur
- 2 boîtes à manivelles
- 2 diots d'évacuation
- Barre à roue Ø 1,20 m avec compas sur fil, blocage de barre et barre franche de secours
- Table de cockpit amovible
- Dossiers de cockpit
- Tableau de commande moteur à tribord avec porte pléxi comprenant : jauge réservoir, horamètre, compte tour, clé de démarrage, poussoir arrêt
- Pompe de cale manuel.

Jupe arrière intégrée à 2 niveaux

- Douchette de bain
- Echelle de bain intégrée dans coffre spécial
- Prise de quai sur le tableau arrière
- Jupe arrière laticée teck avec 3 marches en teck.

Soute à voiles

- Capot ouvrant sur le pont en alu-glass et anti-dérapant
- 0,60 x 0,60 m
- Vaijrage lattes teck
- Équipets teck à flanc de coque, 2 mains courantes inox permettant de frapper les bouts, défenses
- Echelle inox
- Boîte électrique étanche pour le guideau
- Plancher teck
- Plafonnier
- Porte de communication avec la salle de bain avant
- Hauteur sous barrots 1,80 m

Feux de navigation

- Feux de navigation sur le balcon avant et arrière
- Feux de hune
- Feux de tête de mâ
- Projecteur de pont.

- 1 Balcon avant
- 2 Poutille de retour de l'enrouleur de génois
- 3 Taquet d'amarrage avant
- 4 Filot de retour de l'enrouleur de génois
- 5 Pannneau de pont de la source à voiles
- 6 Emplanture de chandelier
- 7 Pannneau de pont avec aérateur del(s) cabine(s) avant (suivant version)
- 8 Passe-fils-rétractiles de pied de mât
- 9 Emplanture de mât
- 10 Filot de retour de l'enrouleur de génois
- 11 Poutille articulée de retour de l'écoute de grand voile
- 12 Pannneau de pont ouvrant du carré
- 13 Vitrage de roof
- 14 Main-courante de roof
- 15 Rail d'écoute de grand voile
- 16 Descente avec capot plié collissant
- 17 Conteneurs à cannes de basse d'enrouleur de génois, balancine de tannes, balancine de hône, enrouleur de grand voile et halebas de hône
- 18 Pannneau de pont ouvrant de salle d'eau ou de cabine arrière habord (suivant version)
- 19 Winch d'écoute de spi
- 20 Poutille plat-pont de retour d'écoute de génois
- 21 Conteneur de réglage du chariot de l'écoute de génois
- 22 Cadène pour poutille de retour d'écoute de spi
- 23 Dossier de banc de cockpit
- 24 Banc latit teck et coffre de cockpit habord
- 25 Barre à roue avec colonne de compas et levier de commande du moteur
- 26 Coffre à gaz
- 27 Piste de barre avec rampant pour le BIP
- 28 Marche jupe arrière latit teck
- 29 Cadène de mirases
- 30 Ferrure d'étrave avec channamod intégrés
- 31 Passage de l'enrouleur de génois
- 32 Puits à mouillage
- 33 Cadène pour poutille de retour de halebas de tanson
- 34 Filot de retour du halebas de tanson
- 35 Pannneau de pont ouvrant avec aérateur de la salle d'eau avant
- 36 Pannneau de pont ouvrant avec aérateur del(s) cabine(s) avant (suivant version)
- 37 Cadène de bas-mât avant
- 38 Cadène de gâbléon et arret
- 39 Cadène de bas-mât avant
- 40 Cadène pour hanse de bras de spi
- 41 Taquet de garde tribord
- 42 Rail d'écoute de génois
- 43 Poutille de retour au cockpit (sous le carter de roof)
- 44 Passage de coupe
- 45 Aérateur l'a habord et à tribord) avec protection / main-courante de descente
- 46 Conteneurs à cannes d'écoute de grand voile, bordure de grand voile, drisse de spi et halebas de tanson
- 47 Pannneau de pont del(s) cabine(s) arrière (suivant version)
- 48 Winch des retours au cockpit (voir 46)
- 49 Winch d'écoute de génois
- 50 Hublot ouvrant dans le cockpit (pour salle d'eau ou cabine arrière suivant version)
- 51 Cockpit avec table amovible et hublots de cabine arrière
- 52 Banc latit teck et coffre de cockpit tribord
- 53 Coffre de cockpit
- 54 Taquet d'amarrage arrière
- 55 Balcon arrière
- 56 Nable pour le passage de la barre franche de secours
- 57 Jupe arrière avec échelle de bain intégrée.

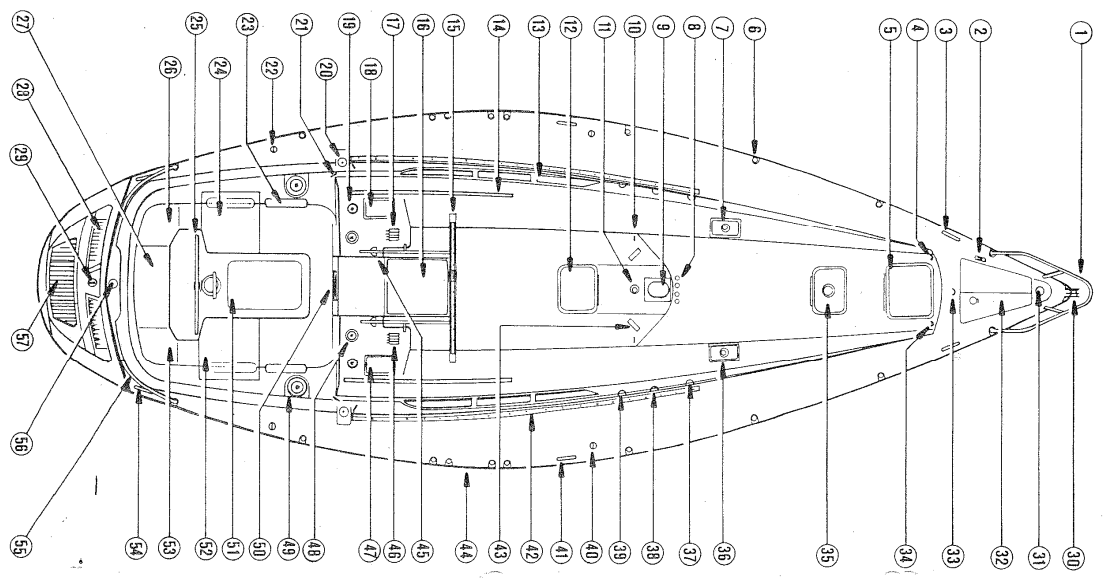

Cabine avant habord

- Lit double 2,00 m x 1,20 m
- Main courante au-dessus du lit
- 1 spot halogène de lecture
- Mateelas avec housses tissus amovibles
- Épaisseur des mateelas 12 cm
- 3 tiroirs sous le lit 0,51 m x 0,20 m x 0,53 m
- Penderet au pied du lit
- Équipet à flanc de coque au-dessus du lit
- Vaiirage coque teck rainuré au-dessus des équipets
- Vaiirage platfond tissu inaltérable clair
- Hublot de coque ouvrant avec rideau 0,32 m x 0,12 m
- Hublot de pont ouvrant et aérateur 0,38 m x 0,20 m
- Store de nuit
- 1 plafonnier directionnel halogène
- Porte décecs en teck sur la cloison pour la récupération des fils venant du mât + fil VHF et TV
- Louvre d'aération dans le bas des portes donnant dans la courserie
- Hauteur sous barrots : 1,91 m.

Cabine avant tribord

- 2 couchettes superposées à flanc de coque 2,00 m x 0,73 m x 0,65 m
- Mateelas avec housses tissus amovibles
- Épaisseur des mateelas : 12 cm
- Couchette supérieure avec main courante
- Vaiirage coque teck rainuré au-dessus du lit supérieur
- Vaiirage platfond tissu inaltérable clair
- Hublot de coque ouvrant avec rideau 0,32 m x 0,12 m
- 1 plafonnier directionnel halogène
- Hublot de pont ouvrant avec aérateur de store de nuit 0,38 m x 0,20 m
- Coffre de rangement sous la couchette inférieure
- Louvre d'aération dans le bas des portes donnant dans la courserie
- Crochet d'arret de porte
- 1 spot halogène de lecture pour chaque couchette
- Hauteur sous barrots : 1,91 m.

Salle de bain avant

- Lavabo avec robinet combiné douche d'eau froide et chaude sous pression
- Douche
- Rangement et miroir au-dessus du lavabo
- Main courante inox autour du lavabo
- Porte-serviettes
- Caillebotis polyester sur réceptacle de douche contremoulé
- Pompe électrique d'évacuation des eaux usées de douche
- WC main avec pompe + abattant
- Hublots de pont ouvrant avec rideau et aérateur 0,50 m x 0,38 m
- Rangement à flanc de coque et au-dessus des WC avec miroir
- Accessoires de toilette
- Grande penderie
- 2 portes de communication pour cabine avant habord et avant tribord avec fermetures intérieures
- Eclairage par 4 néons diffusants
- Crochet 2 VHF de porte
- 1 prise 2 V polarisée
- Hauteur sous barrots 1,78 m

Descente

- 1 pannneau de pont collissant en alu/glass
- 1 porte de descente en alu/glass
- Rangement de la porte de descente dans le coffre à voile
- 6 marches en teck rainé avec anti-dérapant
- 2 aérateurs manche à air de chaque côté de la descente
- 2 mains courantes sur le pont
- 2 mains courantes en teck dans la descente
- Pancher en teck rainé
- 5 coupes batteries en bas de la descente dans placard dont :
 - 1 coupe batterie guindéon
 - 3 coupes batteries moteur
- 1 coupe batterie moteur pris sur batterie de bord
- Hauteur sous barrots à la descente : 1,94 m.

Hauteurs sous barrots

Version 2 cabines	
Cabine avant	: 1,91 m
Salle de bain avant	: 1,78 m
Carré et cuisine	: 1,91 m
Descente	: 1,94 m
Cabine arrière	: 1,86 m
Salle de bain arrière	: 1,88 m
Version 3 cabines (1 AV + 2 AR)	
Cabine avant	: 1,91 m
Salle de bain avant	: 1,78 m
Carré et cuisine	: 1,91 m
Descente	: 1,94 m
Cabine arrière habord	: 1,86 m
Cabine arrière tribord	: 1,86 m
Salle de bain arrière	: 1,88 m
Version 3 cabines (2 AV + 1 AR)	
Cabine avant habord	: 1,91 m
Cabine avant tribord	: 1,91 m
Salle de bain avant	: 1,78 m
Carré et cuisine	: 1,91 m
Descente	: 1,94 m
Cabine arrière	: 1,86 m
Salle de bain arrière	: 1,88 m
Version 4 cabines	
Cabine avant habord	: 1,91 m
Cabine avant tribord	: 1,91 m
Salle de bain avant	: 1,78 m
Carré et cuisine	: 1,91 m
Descente	: 1,94 m
Cabine arrière habord	: 1,86 m
Cabine arrière tribord	: 1,86 m
Salle de bain arrière	: 1,88 m

VERSION : 3 CABINES (2 avant + 1 arrière) + CARRÉ

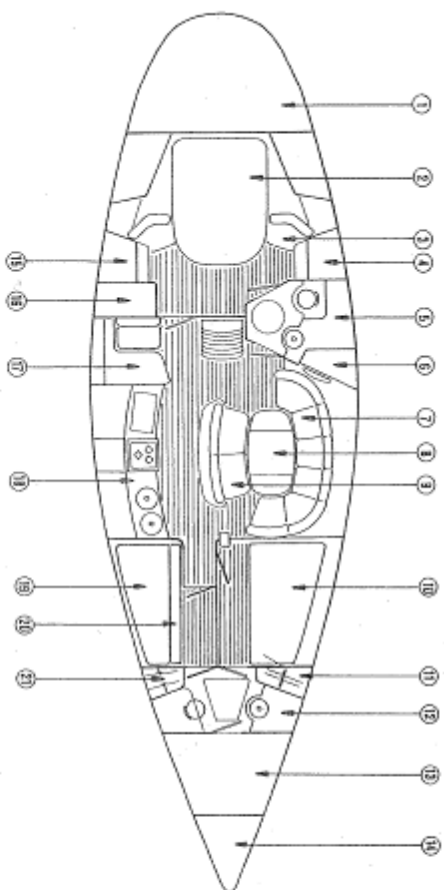

- 1 Zone technique arrière
- 2 Cabine arrière avec lit double
- 3 Fauteuil de cabine arrière (à bâbord et à tribord)
- 4 Rangement de cabine arrière
- 5 Salle d'eau de cabine arrière avec W.C., lavabo, douche et rangements (accessible du carré)
- 6 Meuble de carré pour T.V.
- 7 Banquette de carré transformable en couchette double
- 8 Table de carré avec abajour (position haute et basse)
- 9 Banquette de carré sur emplacement moteur
- 10 Couchette double de la cabine avant bâbord avec rangements
- 11 Pendure de cabine avant bâbord
- 12 Salle d'eau des cabines avant avec W.C., lavabo, douche et rangements (accès à la source à voiles)
- 13 Source à voiles avec échelle d'accès au pont et équipages
- 14 Puits à mouillage
- 15 Rangement de cabine arrière
- 16 Pendure de cabine arrière
- 17 Table à cartes avec tableaux électriques et emplacements pour l'électronique de bord
- 18 Cuisine avec réchaud-four, réfrigérateur, éviers et rangements
- 19 Couchette simple haute de la cabine avant tribord
- 20 Couchette simple basse de la cabine avant tribord
- 21 Pendure de salle d'eau

VERSION : 3 CABINES (1 avant + 2 arrière) + CARRÉ

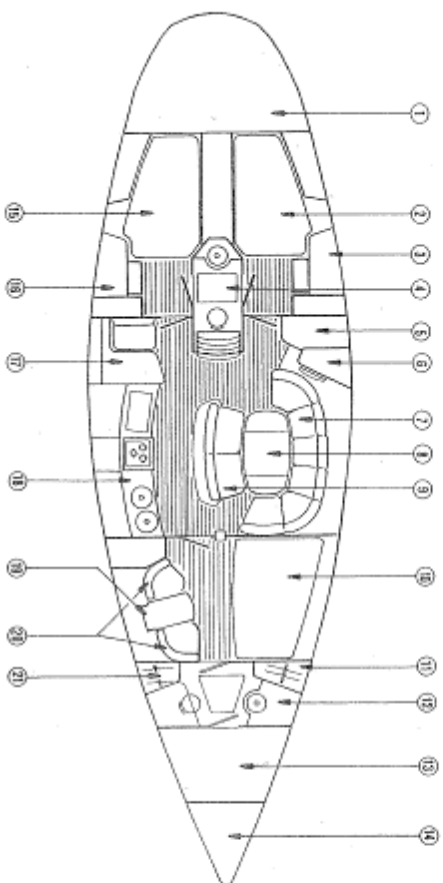

- 1 Zone technique arrière
- 2 Cabine arrière bâbord avec lit double
- 3 Rangement, pendure et assise de la cabine arrière bâbord
- 4 Salle d'eau des cabines arrière
- 5 Meuble de rangement dans le carré
- 6 Meuble de carré pour T.V.
- 7 Banquette de carré transformable en couchette double
- 8 Table rabattable de carré (position haute et basse)
- 9 Banquette de carré sur emplacement moteur
- 10 Lit double de cabine avant avec tréteaux sous couchage
- 11 Pendure de cabine avant
- 12 Salle d'eau de cabine avant avec W.C., lavabo, douche et rangements (accès à la source à voiles)
- 13 Source à voiles avec échelle d'accès au pont et équipages
- 14 Puits à mouillage
- 15 Cabine arrière tribord avec lit double
- 16 Rangement, pendure et assise de la cabine arrière tribord
- 17 Table à cartes avec tableaux électriques et emplacements pour l'électronique de bord
- 18 Cuisine avec réchaud-four, réfrigérateur, éviers et rangements
- 19 Meuble-secrétaire/coiffeuse
- 20 Fauteuil de cabine avant
- 21 Pendure de salle d'eau

VERSION : 2 CABINES (1 avant + 1 arrière) + CARRÉ

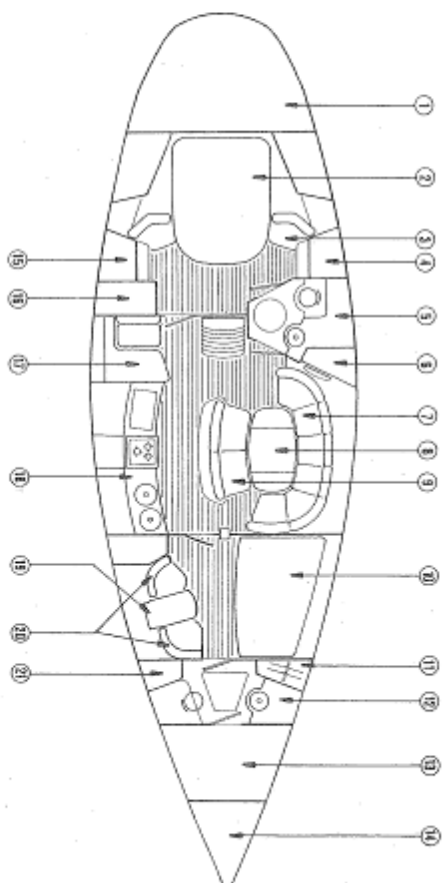

- 1 Zone technique arrière
- 2 Cabine arrière avec lit double
- 3 Fauteuil de cabine arrière (à bâbord et à tribord)
- 4 Rangement de cabine arrière
- 5 Salle d'eau de cabine arrière avec W.C., lavabo, douche et rangements (accessible du carré)
- 6 Meuble de carré pour T.V.
- 7 Banquette de carré transformable en couchette double
- 8 Table de carré avec abajour (position haute et basse)
- 9 Banquette de carré sur emplacement moteur
- 10 Lit double de cabine avant avec tréteaux sous couchage
- 11 Pendure de cabine avant
- 12 Salle d'eau de cabine avant avec W.C., lavabo, douche et rangements (accès à la source à voiles)
- 13 Source à voiles avec échelle d'accès au pont et équipages
- 14 Puits à mouillage
- 15 Rangement de cabine arrière
- 16 Pendure de cabine arrière
- 17 Table à cartes avec tableaux électriques et emplacements pour l'électronique de bord
- 18 Cuisine avec réchaud-four, réfrigérateur, éviers, rangements
- 19 Meuble-secrétaire/coiffeuse
- 20 Fauteuil de cabine avant
- 21 Pendure de salle d'eau

VERSION : 4 CABINES (2 avant + 2 arrière) + CARRÉ

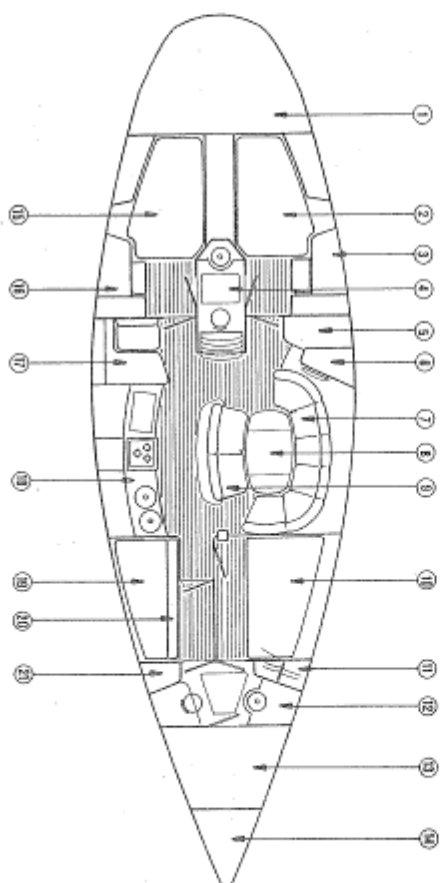

- 1 Zone technique arrière
- 2 Cabine arrière bâbord avec lit double
- 3 Rangement, pendure et assise de la cabine arrière bâbord
- 4 Salle d'eau des cabines arrière avec W.C., lavabo, douche et rangements (accès à la source à voiles)
- 5 Meuble de carré pour T.V.
- 6 Meuble de carré transformable en couchette double
- 7 Banquette de carré transformable en couchette double
- 8 Table rabattable de carré (position haute et basse)
- 9 Banquette de carré sur emplacement moteur
- 10 Couchette double de la cabine avant bâbord avec rangements
- 11 Pendure de cabine avant bâbord
- 12 Salle d'eau des cabines avant avec W.C., lavabo, douche et rangements (accès à la source à voiles)
- 13 Source à voiles avec échelle d'accès au pont et équipages
- 14 Puits à mouillage
- 15 Cabine arrière tribord avec lit double
- 16 Rangement, pendure et assise de la cabine arrière tribord
- 17 Table à cartes avec tableaux électriques et emplacements pour l'électronique de bord
- 18 Cuisine avec réchaud-four, réfrigérateur, éviers et rangements
- 19 Couchette simple haute de la cabine avant tribord
- 20 Couchette simple basse de la cabine avant tribord
- 21 Pendure de salle d'eau